



MONITORUL OFICIAL

AL

ROMÂNIEI

Anul 190 (XXXIV) — Nr. 425

PARTEA I
LEGI, DECRETE, HOTĂRĂRI ȘI ALTE ACTE

Luni, 2 mai 2022

SUMAR

<u>Nr.</u>	<u>Pagina</u>	<u>Nr.</u>	<u>Pagina</u>
DECRETE		HOTĂRĂRI ALE GUVERNULUI ROMÂNIEI	
566. — Decret privind eliberarea din funcție a unui judecător	2	593. — Hotărâre pentru modificarea și completarea Hotărârii Guvernului nr. 371/2021 privind organizarea și funcționarea Ministerului Cercetării, Inovării și Digitalizării	12–13
567. — Decret privind eliberarea din funcție a unui judecător	2	DECIZII ALE PRIM-MINISTRULUI	
568. — Decret privind eliberarea din funcție a unui judecător	2	297. — Decizie privind încetarea calității de consilier onorific al prim-ministrului acordate domnului Sebastian-Ioan Burduja	14
569. — Decret privind eliberarea din funcție a unui judecător	3	ACTE ALE ORGANELOR DE SPECIALITATE ALE ADMINISTRAȚIEI PUBLICE CENTRALE	
570. — Decret privind eliberarea din funcție a unui judecător	3	3.619. — Ordin al ministrului educației pentru aprobarea nominalizării Unității Executive pentru Finanțarea Învățământului Superior, a Cercetării, Dezvoltării și Inovării ca instituție responsabilă cu accesarea serviciilor Ministerului Finanțelor prin sistemul informatic propriu PatrimVen	14–15
571. — Decret privind eliberarea din funcție a unui judecător	3	ACTE ALE PARTIDELOR POLITICE PUBLICATE ÎN TEMEIUL LEGII NR. 334/2006 PRIVIND FINANȚAREA ACTIVITĂȚII PARTIDELOR POLITICE ȘI A CAMPANIILOR ELECTORALE	
572. — Decret privind eliberarea din funcție a unui judecător	4	Partidul Național de Centru	15
DECIZII ALE CURȚII CONSTITUȚIONALE			
Decizia nr. 817 din 9 decembrie 2021 referitoare la excepția de neconstituționalitate a dispozițiilor art. 32 din Legea cadastrului și a publicității imobiliare nr. 7/1996	4–6		
Decizia nr. 27 din 27 ianuarie 2022 referitoare la excepția de neconstituționalitate a dispozițiilor art. 9 alin. (1) lit. c) și alin. (7) din Ordonanța de urgență a Guvernului nr. 32/2012 privind organismele de plasament colectiv în valori mobiliare și societățile de administrare a investițiilor, precum și pentru modificarea și completarea Legii nr. 297/2004 privind piața de capital	7–11		

D E C R E T E**PREȘEDINTELE ROMÂNIEI****D E C R E T****privind eliberarea din funcție a unui judecător**

În temeiul prevederilor art. 94 lit. c), art. 100 alin. (1), art. 125 alin. (2) și ale art. 134 alin. (1) din Constituția României, republicată, ale art. 65 alin. (1) lit. b) și alin. (2) din Legea nr. 303/2004 privind statutul judecătorilor și procurorilor, republicată, cu modificările și completările ulterioare, precum și ale art. 40 alin. (1) lit. c) din Legea nr. 317/2004 privind Consiliul Superior al Magistraturii, republicată, cu modificările și completările ulterioare,

având în vedere Hotărârea Secției pentru judecători a Consiliului Superior al Magistraturii nr. 428/2022,

Președintele României d e c r e t e a z ă:

Articol unic. — La data de 1 iunie 2022, doamna Filofteia Voicescu, judecător la Judecătoria Pitești, se eliberează din funcție ca urmare a pensionării.

PREȘEDINTELE ROMÂNIEI
KLAUS-WERNER IOHANNIS

București, 2 mai 2022.
Nr. 566.

PREȘEDINTELE ROMÂNIEI**D E C R E T****privind eliberarea din funcție a unui judecător**

În temeiul prevederilor art. 94 lit. c), art. 100 alin. (1), art. 125 alin. (2) și ale art. 134 alin. (1) din Constituția României, republicată, ale art. 65 alin. (1) lit. b) și alin. (2) din Legea nr. 303/2004 privind statutul judecătorilor și procurorilor, republicată, cu modificările și completările ulterioare, precum și ale art. 40 alin. (1) lit. c) din Legea nr. 317/2004 privind Consiliul Superior al Magistraturii, republicată, cu modificările și completările ulterioare,

având în vedere Hotărârea Secției pentru judecători a Consiliului Superior al Magistraturii nr. 1.099/2022,

Președintele României d e c r e t e a z ă:

Articol unic. — Doamna Simona-Daniela Encean, judecător la Înalta Curte de Casație și Justiție, se eliberează din funcție ca urmare a pensionării.

PREȘEDINTELE ROMÂNIEI
KLAUS-WERNER IOHANNIS

București, 2 mai 2022.
Nr. 567.

PREȘEDINTELE ROMÂNIEI**D E C R E T****privind eliberarea din funcție a unui judecător**

În temeiul prevederilor art. 94 lit. c), art. 100 alin. (1), art. 125 alin. (2) și ale art. 134 alin. (1) din Constituția României, republicată, ale art. 65 alin. (1) lit. b) și alin. (2) din Legea nr. 303/2004 privind statutul judecătorilor și procurorilor, republicată, cu modificările și completările ulterioare, precum și ale art. 40 alin. (1) lit. c) din Legea nr. 317/2004 privind Consiliul Superior al Magistraturii, republicată, cu modificările și completările ulterioare,

având în vedere Hotărârea Secției pentru judecători a Consiliului Superior al Magistraturii nr. 1.082/2022,

Președintele României d e c r e t e a z ă:

Articol unic. — Doamna Gheorghita Sandu, judecător la Tribunalul București, detașată la Consiliul Superior al Magistraturii, delegată în funcția de șef al Serviciului resurse umane pentru instanțele judecătorești, se eliberează din funcție ca urmare a pensionării.

PREȘEDINTELE ROMÂNIEI
KLAUS-WERNER IOHANNIS

București, 2 mai 2022.
Nr. 568.

PREȘEDINTELE ROMÂNIEI**D E C R E T****privind eliberarea din funcție a unui judecător**

În temeiul prevederilor art. 94 lit. c), art. 100 alin. (1), art. 125 alin. (2) și ale art. 134 alin. (1) din Constituția României, republicată, ale art. 65 alin. (1) lit. b) și alin. (2) din Legea nr. 303/2004 privind statutul judecătorilor și procurorilor, republicată, cu modificările și completările ulterioare, precum și ale art. 40 alin. (1) lit. c) din Legea nr. 317/2004 privind Consiliul Superior al Magistraturii, republicată, cu modificările și completările ulterioare,

având în vedere Hotărârea Secției pentru judecători a Consiliului Superior al Magistraturii nr. 1.083/2022,

Președintele României d e c r e t e a z ă:

Articol unic. — Domnul judecător Dumitru-Radu Comșa, vicepreședinte al Tribunalului Constanța, se eliberează din funcție ca urmare a pensionării.

PREȘEDINTELE ROMÂNIEI
KLAUS-WERNER IOHANNIS

București, 2 mai 2022.
Nr. 569.

PREȘEDINTELE ROMÂNIEI**D E C R E T****privind eliberarea din funcție a unui judecător**

În temeiul prevederilor art. 94 lit. c), art. 100 alin. (1), art. 125 alin. (2) și ale art. 134 alin. (1) din Constituția României, republicată, ale art. 65 alin. (1) lit. b) și alin. (2) din Legea nr. 303/2004 privind statutul judecătorilor și procurorilor, republicată, cu modificările și completările ulterioare, precum și ale art. 40 alin. (1) lit. c) din Legea nr. 317/2004 privind Consiliul Superior al Magistraturii, republicată, cu modificările și completările ulterioare,

având în vedere Hotărârea Secției pentru judecători a Consiliului Superior al Magistraturii nr. 1.084/2022,

Președintele României d e c r e t e a z ă:

Articol unic. — Doamna Corina-Anca Cimbrudean, judecător la Tribunalul Cluj, se eliberează din funcție ca urmare a pensionării.

PREȘEDINTELE ROMÂNIEI
KLAUS-WERNER IOHANNIS

București, 2 mai 2022.
Nr. 570.

PREȘEDINTELE ROMÂNIEI**D E C R E T****privind eliberarea din funcție a unui judecător**

În temeiul prevederilor art. 94 lit. c), art. 100 alin. (1), art. 125 alin. (2) și ale art. 134 alin. (1) din Constituția României, republicată, ale art. 65 alin. (1) lit. b) și alin. (2) din Legea nr. 303/2004 privind statutul judecătorilor și procurorilor, republicată, cu modificările și completările ulterioare, precum și ale art. 40 alin. (1) lit. c) din Legea nr. 317/2004 privind Consiliul Superior al Magistraturii, republicată, cu modificările și completările ulterioare,

având în vedere Hotărârea Secției pentru judecători a Consiliului Superior al Magistraturii nr. 1.092/2022,

Președintele României d e c r e t e a z ă:

Articol unic. — Doamna Simona-Mariana Mihai, judecător cu grad profesional de tribunal la Judecătoria Lugoj, se eliberează din funcție ca urmare a pensionării.

PREȘEDINTELE ROMÂNIEI
KLAUS-WERNER IOHANNIS

București, 2 mai 2022.
Nr. 571.

PREȘEDINTELE ROMÂNIEI

D E C R E T

privind eliberarea din funcție a unui judecător

În temeiul prevederilor art. 94 lit. c), art. 100 alin. (1), art. 125 alin. (2) și ale art. 134 alin. (1) din Constituția României, republicată, ale art. 65 alin. (1) lit. b) și alin. (2) din Legea nr. 303/2004 privind statutul judecătorilor și procurorilor, republicată, cu modificările și completările ulterioare, precum și ale art. 40 alin. (1) lit. c) din Legea nr. 317/2004 privind Consiliul Superior al Magistraturii, republicată, cu modificările și completările ulterioare,

având în vedere Hotărârea Secției pentru judecători a Consiliului Superior al Magistraturii nr. 1.097/2022,

Președintele României d e c r e t e a z ă:

Articol unic. — Doamna Alina Felicia Savu, judecător cu grad profesional de tribunal la Judecătoria Iași, se eliberează din funcție ca urmare a pensionării.

PREȘEDINTELE ROMÂNIEI
KLAUS-WERNER IOHANNIS

București, 2 mai 2022.
Nr. 572.

D E C I Z I I A L E C U R Ţ I I C O N S T I T U Ţ I O N A L E

CURTEA CONSTITUȚIONALĂ

D E C I Z I A N r. 817

din 9 decembrie 2021

**referitoare la excepția de neconstituționalitate a dispozițiilor art. 32
din Legea cadastrului și a publicității imobiliare nr. 7/1996**

Valer Dorneanu	— președinte
Cristian Deliorga	— judecător
Marian Enache	— judecător
Daniel Marius Morar	— judecător
Mona-Maria Pivniceru	— judecător
Gheorghe Stan	— judecător
Livia Doina Stanciu	— judecător
Elena-Simina Tănăsescu	— judecător
Varga Attila	— judecător
Valentina Bărbățeanu	— magistrat-asistent

Cu participarea reprezentantului Ministerului Public, procuror Loredana Brezeanu.

1. Pe rol se află soluționarea excepției de neconstituționalitate a prevederilor art. 32 din Legea cadastrului și a publicității imobiliare nr. 7/1996, excepție ridicată de Andrei Valentin Sfirâială în Dosarul nr. 15.208/299/2017 al Tribunalului București — Secția a V-a civilă și care constituie obiectul Dosarului Curții Constituționale nr. 870D/2018.

2. La apelul nominal se constată lipsa părților. Procedura de înștiințare este legal îndeplinită.

3. Cauza fiind în stare de judecată, președintele Curții acordă cuvântul reprezentantului Ministerului Public, care pune concluzii de respingere, ca neîntemeiată, a excepției de

neconstituționalitate. Precizează că instanța de contencios constituțional s-a mai pronunțat asupra unor critici similare, prin Decizia nr. 45 din 26 ianuarie 2021, soluția pronunțată menținându-și valabilitatea, neintervenind elemente de noutate care să justifice reconsiderarea acesteia.

CURTEA,

având în vedere actele și lucrările dosarului, constată următoarele:

4. Prin Încheierea din 20 aprilie 2018, pronunțată în Dosarul nr. 15.208/299/2017, **Tribunalul București — Secția a V-a civilă a sesizat Curtea Constituțională cu excepția de neconstituționalitate a prevederilor art. 32 din Legea cadastrului și a publicității imobiliare nr. 7/1996**, excepție ridicată de Andrei Valentin Sfirâială într-o cauză având ca obiect soluționarea unei acțiuni în pretenții constând în obligarea părâtelor Guvernul României, Ministerul Dezvoltării Regionale, Administrației Publice și Fondurilor Europene, Agenția Națională de Cadastru și Publicitate Imobiliară, Oficiul de Cadastru și Publicitate Imobiliară Olt la plata unor sume de bani cu titlu de cheltuieli de judecată într-o serie de dosare prin care s-au admis plângerile împotriva încheierilor de respingere a cererilor de intabulare a unor terenuri și s-a dispus obligarea Oficiului de Cadastru și Publicitate Imobiliară Olt la înscrierea dreptului de proprietate în cartea funciară. În subsidiar, reclamantul a solicitat

obligarea părâtelor la plata acelorași sume în temeiul răspunderii civile delictuale, ca reparație a prejudiciului suferit de reclamant, reprezentând cheltuieli de judecată.

5. În motivarea excepției de neconstituționalitate se susține, în esență, că lipsa calității procesuale a oficiului teritorial de cadastru are semnificația încălcării art. 16 din Constituție prin faptul că sustrage o instituție publică de la răspunderea care, într-un stat de drept, îi incumbă pentru faptele sale și ale prepușilor săi, situație care nu se întâlnește la o altă instituție sau autoritate publică. Textul de lege criticat situează oficiul de cadastru și publicitate imobiliară și Agenția Națională de Cadastru și Publicitate Imobiliară mai presus de lege, în raport cu persoanele fizice sau juridice care apelează la serviciile acestora. Astfel, neavând calitate procesuală pasivă, conduita lor scapă controlului judecătoresc, iar persoanele vătămate în drepturile lor nu au posibilitatea să își apere dreptul încălcat prin actele abuzive atacate în instanță și desființate sau modificate în parte.

6. Se arată că, deși plângerea formulată împotriva încheierii registratorului-șef va fi soluționată de judecătoria în a cărei rază de competență teritorială se află imobilul, procesul poate dura și până la 3 ani și presupune consum de timp și de resurse, precum și un disconfort pentru titularul cererii. În timpul acesta, Registrul public de carte funciară nu consemnează situația reală, astfel că titularul dreptului nu își poate dovedi calitatea de proprietar și nu poate face o serie de operațiuni, de exemplu, să vândă, să construiască sau să constituie o ipotecă, atingându-se substanța dreptului.

7. Lipsa calității procesuale pasive exclude practic dezdăunarea pentru malpraxis și pentru cheltuielile judiciare cauzate de procedura plângerii la instanță împotriva actelor oficiului de cadastru. Se susține că este o anomalie să se pretindă ca persoana care solicită oficiului de cadastru intabularea dreptului său de proprietate să recurgă și la procedura în instanță după epuizarea procedurii administrative care îi refuză intabularea.

8. **Tribunalul București — Secția a V-a civilă**, contrar art. 29 alin. (4) din Legea nr. 47/1992, nu și-a exprimat opinia asupra excepției de neconstituționalitate.

9. Potrivit prevederilor art. 30 alin. (1) din Legea nr. 47/1992, încheierea de sesizare a fost comunicată președinților celor două Camere ale Parlamentului, Guvernului și Avocatului Poporului, pentru a-și exprima punctele de vedere asupra excepției de neconstituționalitate.

10. **Președinții celor două Camere ale Parlamentului, Guvernul și Avocatul Poporului** nu au comunicat punctele lor de vedere asupra excepției de neconstituționalitate.

CURTEA,

examinând încheierea de sesizare, raportul întocmit de judecătorul-raportor, concluziile procurorului, dispozițiile legale criticate, raportate la prevederile Constituției, precum și Legea nr. 47/1992, reține următoarele:

11. Curtea Constituțională a fost legal sesizată și este competentă, potrivit dispozițiilor art. 146 lit. d) din Constituție, precum și ale art. 1 alin. (2), ale art. 2, 3, 10 și 29 din Legea nr. 47/1992, să soluționeze excepția de neconstituționalitate.

12. **Obiectul excepției de neconstituționalitate** îl reprezintă dispozițiile art. 32 din Legea cadastrului și a publicității imobiliare nr. 7/1996, republicată în Monitorul Oficial al României, Partea I, nr. 720 din 24 septembrie 2015, potrivit cărora „*Soluționarea plângerii împotriva încheierii de carte*

funciară, a acțiunii în justificare tabulară, în rectificare, precum și prestație tabulară se face fără citarea oficiului teritorial”.

13. În opinia autorului excepției de neconstituționalitate, prevederile de lege criticate contravin dispozițiilor din Constituție cuprinse în art. 16 alin. (1) și (2) privind egalitatea în drepturi și art. 21 privind dreptul de acces liber la justiție și dreptul la un proces echitabil. Prin raportare la art. 20 din Constituție, se invocă, de asemenea, și prevederile art. 6 și 14 din Convenția pentru apărarea drepturilor omului și a libertăților fundamentale referitoare la procesul echitabil, respectiv la interzicerea discriminării.

14. Examinând excepția de neconstituționalitate, Curtea observă că prevederile de lege criticate au mai format obiect al controlului de constituționalitate, prin prisma unor critici similare, Curtea respingând, prin mai multe decizii, excepția de neconstituționalitate ca neîntemeiată. În acest sens, pot fi menționate Decizia nr. 73 din 23 februarie 2016, publicată în Monitorul Oficial al României, Partea I, nr. 365 din 12 mai 2016, Decizia nr. 252 din 5 mai 2016, publicată în Monitorul Oficial al României, Partea I, nr. 605 din 9 august 2016, Decizia nr. 653 din 8 noiembrie 2016, publicată în Monitorul Oficial al României, Partea I, nr. 68 din 26 ianuarie 2017, Decizia nr. 5 din 15 ianuarie 2019, publicată în Monitorul Oficial al României, Partea I, nr. 401 din 22 mai 2019, sau Decizia nr. 45 din 26 ianuarie 2021, publicată în Monitorul Oficial al României, Partea I, nr. 329 din 1 aprilie 2021.

15. Prin deciziile enumerate, Curtea a reținut, în concordanță cu cele statuate de Înalta Curte de Casație și Justiție — Secțiile unite prin Decizia nr. LXXII (72) din 15 octombrie 2007, publicată în Monitorul Oficial al României, Partea I, nr. 685 din 7 octombrie 2008, pronunțată în soluționarea unui recurs în interesul legii, că, din moment ce în cauzele referitoare la căile de atac împotriva încheierilor date cu privire la cererile de înscriere în cartea funciară instanța nu trebuie să stabilească existența sau inexistența unui drept al oficiului de cadastru și publicitate imobiliară, ci doar legalitatea și temeinicia încheierii contestate, acesta nu poate fi citat ca parte în proces, singurele persoane susceptibile să aibă calitate procesuală fiind cele interesate potrivit mențiunilor din cartea funciară.

16. Totodată, Curtea Constituțională a observat că, potrivit art. 29 din Legea nr. 7/1996, registratorul este investit cu competența de verificare a unor informații cu caracter obiectiv, care presupune activități de confruntare a actelor depuse de solicitant cu exigențe legale clare și explicite, a căror neîndeplinire apare cu ușurință ca evidentă. Așadar, registratorul nu efectuează o analiză internă, subiectivă a cererii, ci se limitează la a cerceta dacă este întrunit un anumit set de condiții, strict și inechivoc prevăzute de lege.

17. Totodată, Curtea a observat că, potrivit art. 30 din Legea nr. 7/1996, dacă registratorul constată că actele depuse în justificarea cererii de înscriere în cartea funciară, precum și aceasta din urmă nu întrunesc condițiile de formă cerute de lege pentru validitatea acestora, va respinge cererea printr-o încheiere motivată. Aceeași soluție va pronunța și în cazul în care se solicită înscrierea unui act juridic a cărui nulitate absolută este prevăzută în mod expres de lege sau când nu sunt îndeplinite anumite condiții speciale prevăzute de reglementările în vigoare. Persoanele interesate sau notarul public pot formula cerere de reexaminare a încheierii de admitere sau de respingere, care se soluționează prin încheiere de către registratorul-șef din cadrul oficiului teritorial în raza căruia este situat imobilul. Aceleași subiecte de drept pot formula plângere

împotriva încheierii registratorului-șef, care va fi soluționată de judecătoria în a cărei rază de competență teritorială se află imobilul.

18. Curtea a mai reținut că activitatea oficiilor de cadastru se rezumă la verificarea unor cerințe obiective, rolul acestora fiind de a conferi operațiunii juridice încheiate de părțile raportului juridic generator de drepturi sau obligații susceptibile de a fi înscrise în cărțile funciare un anumit formalism, de natură să consolideze opozabilitatea acestuia față de terți.

19. Referitor la invocarea dispozițiilor art. 44 din Constituție, Curtea a arătat că, deși înscrierea în cartea funciară are, potrivit art. 885 alin. (1) și (2) din Codul civil, caracter constitutiv de drepturi, acest efect este totuși consecința actului juridic încheiat de părți, oficiul de cadastru nefiind parte în acest raport juridic. Ca atare, nu față de acesta ar urma să se stabilească un drept potrivit cu prilejul soluționării de către instanță a plângerii împotriva încheierii de carte funciară, ci numai împotriva persoanei care a fost anterior înscrisă ca titular al dreptului de proprietate. Prin urmare, cadrul procesual în care instanța va soluționa plângerea este configurat de coordonatele raportului de drept material dintre părțile actului juridic, instituția care administrează cartea funciară fiind exterioară acestuia. De altfel, potrivit art. 893 lit. a) din Codul civil, înscrierea unui drept real se poate efectua numai împotriva aceluia care, la înregistrarea cererii, este înscris ca titular al dreptului asupra căruia urmează să fie făcută înscrierea.

20. Având în vedere cele arătate, Curtea a constatat că nu există o poziție privilegiată a oficiilor de cadastru, ca urmare a lipsei calității lor procesuale pasive în procesele având ca obiect plângerile împotriva încheierilor de carte funciară. Principiul constituțional al egalității este aplicabil în situații identice sau similare, iar în situații juridice obiectiv diferite tratamentul este chiar necesar să fie diferit. Or, oficiile de cadastru nu pot fi puse, sub aspect procesual, pe poziție de egalitate cu părțile din procesele respective.

21. Cele statuate în jurisprudența citată își mențin valabilitatea și în prezenta cauză, întrucât nu au intervenit elemente noi, de natură a determina o reconsiderare a acesteia.

26. Pentru considerentele expuse mai sus, în temeiul art. 146 lit. d) și al art. 147 alin. (4) din Constituție, precum și al art. 1—3, al art. 11 alin. (1) lit. A.d) și al art. 29 din Legea nr. 47/1992, cu unanimitate de voturi,

CURTEA CONSTITUȚIONALĂ

În numele legii

DECIDE:

Respinge, ca neîntemeiată, excepția de neconstituționalitate ridicată de Andrei Valentin Sfirâială în Dosarul nr. 15.208/299/2017 al Tribunalului București — Secția a V-a civilă și constată că dispozițiile art. 32 din Legea cadastrului și a publicității imobiliare nr. 7/1996 sunt constituționale în raport cu criticile formulate.

Definitivă și general obligatorie.

Decizia se comunică Tribunalului București — Secția a V-a civilă și se publică în Monitorul Oficial al României, Partea I. Pronunțată în ședința din data de 9 decembrie 2021.

PREȘEDINTELE CURȚII CONSTITUȚIONALE

prof. univ. dr. **VALER DORNEANU**

22. În plus, Curtea reține că prevederile art. 915 din Codul civil reglementează răspunderea pentru ținerea defectuoasă a cărții funciare și stabilesc că cel prejudiciat printr-o faptă săvârșită, chiar din culpă, în păstrarea și administrarea cărții funciare va putea cere obligarea, în solidar, la plata de despăgubiri a oficiului teritorial de cadastru și publicitate imobiliară de la locul situării imobilului și a persoanei răspunzătoare de prejudiciul astfel cauzat, dacă prejudiciul nu a putut fi înlăturat, în tot sau în parte, prin exercitarea acțiunilor și căilor de atac prevăzute de lege.

23. Așadar, actualul cadru legislativ configurează inclusiv răspunderea civilă delictuală a oficiului de cadastru și publicitate imobiliară, în calitate de comitent, pentru fapta prepusului său, astfel că nu poate fi reținută critica referitoare la pretinsa inaplicabilitate a normelor generale care instituie răspunderea oricărei autorități publice pentru greșelile/faptele cauzatoare de prejudicii ale funcționarilor din cadrul acestora.

24. Deși recunoaște existența acestui tip de răspundere, autorul excepției este nemulțumit că este necesară declanșarea unui proces distinct. Or, Curtea observă că, atâta vreme cât legea oferă posibilitatea recuperării eventualului prejudiciu, faptul că acest lucru se va realiza în cadrul unui alt demers procesual separat nu este o chestiune care să afecteze constituționalitatea reglementării criticate.

25. Totodată, autorul excepției își mai argumentează critica de neconstituționalitate și prin susținerea că art. 32 din Legea nr. 7/1996 este neconstituțional în măsura în care se extinde la toate situațiile în care oficiul de cadastru și publicitate imobiliară este chemat în judecată. Curtea constată însă, analizând conținutul normativ al textului de lege criticat, că sfera sa de aplicare este clar delimitată, oficiul de cadastru nefiind citat și neavând, așadar, calitate procesuală pasivă în procesele declanșate în vederea soluționării plângerii împotriva încheierii de carte funciară, a acțiunii în justificare tabulară, în rectificare, precum și prestație tabulară, nu și în alte procese. Prin urmare, dispozițiile art. 32 din Legea nr. 7/1996 nu pot fi extinse la alte acțiuni, ca, de exemplu, la cazul acțiunilor pentru răspundere civilă delictuală, reglementate de art. 915 din Codul civil, așa cum sugerează autorul excepției.

Magistrat-asistent,
Valentina Bărbățeanu

CURTEA CONSTITUȚIONALĂ

DECIZIA Nr. 27

din 27 ianuarie 2022

referitoare la excepția de neconstituționalitate a dispozițiilor art. 9 alin. (1) lit. c) și alin. (7) din Ordonanța de urgență a Guvernului nr. 32/2012 privind organismele de plasament colectiv în valori mobiliare și societățile de administrare a investițiilor, precum și pentru modificarea și completarea Legii nr. 297/2004 privind piața de capital

Mona-Maria Pivniceru	— președinte
Cristian Deliorga	— judecător
Marian Enache	— judecător
Daniel Marius Morar	— judecător
Gheorghe Stan	— judecător
Livia Doina Stanciu	— judecător
Elena-Simina Tănăsescu	— judecător
Varga Attila	— judecător
Ioanița Cochintu	— magistrat-asistent

Cu participarea reprezentantului Ministerului Public, procuror Ioan-Sorin-Daniel Chiriazii.

1. Pe rol se află soluționarea excepției de neconstituționalitate a dispozițiilor art. 9 alin. (1) lit. c) și alin. (7) din Ordonanța de urgență a Guvernului nr. 32/2012 privind organismele de plasament colectiv în valori mobiliare și societățile de administrare a investițiilor, precum și pentru modificarea și completarea Legii nr. 297/2004 privind piața de capital, excepție ridicată de Societatea S.A.I. Swiss Capital Asset Management — S.A. din București și de Olimpiu-Ionel Blăjuț în Dosarul nr. 6.262/2/2017 al Curții de Apel București — Secția a VIII-a contencios administrativ și fiscal și care formează obiectul Dosarului Curții Constituționale nr. 808D/2018.

2. La apelul nominal se prezintă, pentru autorii excepției de neconstituționalitate, doamna avocat Violeta Saranciuc, cu împuternicire avocațială depusă la dosar. Lipsesc celelalte părți. Procedura de înștiințare este legal îndeplinită.

3. Cauza fiind în stare de judecată, președintele Curții acordă cuvântul apărătorului ales al autorilor excepției de neconstituționalitate, care, în esență, învederează că textul criticat permite Autorității de Supraveghere Financiară să refuze aprobarea numirii într-o funcție de conducere a unei societăți de administrare a investițiilor a unui candidat propus de această societate pentru motive ce țin de neîndeplinirea condiției privind integritatea, fără însă a specifica anumite criterii care să conducă la definirea sau la departajarea acestei noțiuni, ceea ce este contrar prevederilor constituționale cu privire la dreptul la liberă inițiativă și dreptul la un proces echitabil. Astfel, raportat la art. 53 din Constituție, este permisă o restrângere a dreptului fundamental, dar trebuie îndeplinite anumite condiții ce sunt prevăzute de acest articol. Or, este îndeplinită condiția scopului legitim, având în vedere că este vorba de piața de capital, ce este un domeniu reglementat, însă nu sunt îndeplinite celelalte condiții: măsura să fie proporțională, necesară într-o societate democratică, să nu fie aplicată în mod discriminatoriu și să nu aducă atingere existenței dreptului sau libertății respective, astfel cum aceste condiții au fost dezvoltate prin jurisprudența Curții Constituționale. Prevederile criticate, în afara mențiunii condiției generale cu privire la integritate, nu prevăd criterii pentru a evalua atât măsurile luate, cât și faptele analizate, raportat la gravitatea și la relevanța acestora, putând fi luate în considerare de către Autoritatea de Supraveghere Financiară orice sancțiuni administrative aferente desfășurării activității de conducere a

societății și, prin urmare, conducând la o aplicare abuzivă a normelor criticate. În continuare, face trimitere la conținutul punctului de vedere al Autorității de Supraveghere Financiară care însoțește încheierea de sesizare, context în care învederează că: nu posibilitatea refuzului Autorității de Supraveghere Financiară de numire a organelor de conducere la o societate de administrare a investițiilor este neconstituțională, ci lipsa unor criterii care să permită o evaluare și o decizie obiectivă reprezintă elementul de neconstituționalitate; referirea la transpunerea directivei în materie nu este obiectivă, întrucât directiva în discuție nu se referă la condiția integrității, ci la reputație. În ceea ce privește neconstituționalitatea textului criticat în raport cu art. 21 din Constituție, susține că această critică este indisolubil legată de cele antereferte, întrucât nici instanța judecătorească nu dispune de criteriile și mecanismele necesare pentru a efectua controlul judecătoresc asupra aspectelor învederate, față de dreptul discreționar al Autorității de Supraveghere Financiară de a dispune în materie, ceea ce conduce la încălcarea dreptului la un proces echitabil. În final, solicită admiterea excepției de neconstituționalitate.

4. Având cuvântul, reprezentantul Ministerului Public pune concluzii de respingere a excepției de neconstituționalitate ca neîntemeiată. În ceea ce privește pretinsa încălcare a dispozițiilor art. 45 din Constituție, arată că libertatea economică se exercită în condițiile legii și, prin urmare, stabilirea unor condiții legale nu împieteează asupra constituționalității textului criticat. Referitor la pretinsa neconstituționalitate a textului criticat, în raport cu art. 21 din Constituție, menționează că există acces la justiție, iar instanța judecătorească urmează să facă judecata în baza cadrului legislativ existent. Cu privire la invocarea art. 53 din Legea fundamentală, învederează că în cauză nu este vorba de un drept sau o libertate fundamentală, pentru a avea incidență aceste prevederi constituționale.

CURTEA,

având în vedere actele și lucrările dosarului, constată următoarele:

5. Prin Încheierea din 4 mai 2018, pronunțată în Dosarul nr. 6.262/2/2017, **Curtea de Apel București — Secția a VIII-a contencios administrativ și fiscal a sesizat Curtea Constituțională cu excepția de neconstituționalitate a dispozițiilor art. 9 alin. (1) lit. c) și alin. (7) din Ordonanța de urgență a Guvernului nr. 32/2012 privind organismele de plasament colectiv în valori mobiliare și societățile de administrare a investițiilor, precum și pentru modificarea și completarea Legii nr. 297/2004 privind piața de capital**, excepție ridicată de Societatea S.A.I. Swiss Capital Asset Management — S.A. din București și de Olimpiu-Ionel Blăjuț într-o cauză având ca obiect soluționarea unor cereri privind anularea deciziilor Autorității de Supraveghere Financiară prin care a fost respinsă autorizarea modificării componenței consiliului de administrație al autoarei excepției de neconstituționalitate prin numirea unui nou membru.

6. În motivarea excepției de neconstituționalitate se susține, în esență, că prevederile art. 9 alin. (1) lit. c) și ale alin. (7) din Ordonanța de urgență a Guvernului nr. 32/2012 dau un drept de veto Autorității de Supraveghere Financiară în situația modificării structurii unei societăți de administrare a investițiilor, în cazul în care această autoritate administrativă consideră că persoana numită de adunarea generală a acționarilor în organele de conducere a societății nu îndeplinește condiția privind integritatea profesională, ceea ce reprezintă o intruziune în organizarea și funcționarea unei societăți, precum și cu privire la posibilitatea persoanelor alese în contextul dat de a accede la o funcție de conducere în cadrul societății. Se învederează că normele criticate nu prevăd un sistem de evaluare care să stea la baza analizei îndeplinirii condiției referitoare la integritatea profesională a persoanelor/candidaților, aspect care nu se regăsește nici în reglementarea infralegală adoptată în aplicarea legii. Astfel, există posibilitatea respingerii și descalificării unor anumiți candidați pe baza unor motive privind anumite incidente operative sancționate administrativ și care nu au nicio legătură cu integritatea profesională a unui candidat, fără a fi justificat raționamentul aplicat, decizie ce este lăsată exclusiv la discreția autorității administrative. În consecință, este restrâns dreptul fundamental privind libertatea economică și libera inițiativă, măsură care nu este proporțională cu scopul urmărit dacă nu este însoțită de garanția unei decizii obiective și temeinic fundamentate din partea entității îndrituite cu aplicarea legii, care ar trebui să opereze cu criterii clare, transparente, având la dispoziție o grilă de evaluare care să departajeze faptele analizate și măsurile impuse, în funcție de gravitatea și relevanța acestora. În același timp, caracterul lacunar al legii îngrădește dreptul la un proces echitabil, în condițiile în care nici instanța judecătorească nu dispune de reperate necesare pentru a analiza hotărârea organului administrativ.

7. **Curtea de Apel București — Secția a VIII-a contencios administrativ și fiscal** opinează că excepția de neconstituționalitate este neîntemeiată, deoarece dispozițiile criticate nu îngrădesc accesul liber al persoanei la o activitate economică, libera inițiativă și exercitarea acestora în condițiile legii, fiind respectate prevederile art. 53 din Constituție sau dreptul la un proces echitabil. În acest context, menționează și Regulamentul Autorității de Supraveghere Financiară nr. 14/2015 privind evaluarea și aprobarea membrilor structurii de conducere și a persoanelor care dețin funcții-cheie în cadrul entităților reglementate de Autoritatea de Supraveghere Financiară.

8. Potrivit dispozițiilor art. 30 alin. (1) din Legea nr. 47/1992, încheierea de sesizare a fost comunicată președinților celor două Camere ale Parlamentului, Guvernului și Avocatului Poporului, pentru a-și exprima punctele de vedere asupra excepției de neconstituționalitate.

9. **Președinții celor două Camere ale Parlamentului, Guvernul și Avocatul Poporului** nu au comunicat punctele lor de vedere cu privire la excepția de neconstituționalitate.

CURTEA,

examinând încheierea de sesizare, raportul întocmit de judecătorul-raportor, susținerile părții prezente, concluziile procurorului, dispozițiile legale criticate, raportate la prevederile Constituției, precum și Legea nr. 47/1992, reține următoarele:

10. Curtea Constituțională a fost legal sesizată și este competentă, potrivit dispozițiilor art. 146 lit. d) din Constituție, precum și ale art. 1 alin. (2), ale art. 2, 3, 10 și 29 din Legea nr. 47/1992, să soluționeze prezenta excepție.

11. **Obiectul excepției de neconstituționalitate** îl constituie dispozițiile art. 9 alin. (1) lit. c) și alin. (7) din Ordonanța de urgență a Guvernului nr. 32/2012 privind organismele de plasament colectiv în valori mobiliare și societățile de

administrare a investițiilor, precum și pentru modificarea și completarea Legii nr. 297/2004 privind piața de capital, publicată în Monitorul Oficial al României, Partea I, nr. 435 din 30 iunie 2012, care au următorul cuprins: „(1) S.A.I. [Societatea de administrare a investițiilor], persoană juridică română, poate fi autorizată de A.S.F. în situația în care îndeplinește cumulativ cel puțin următoarele condiții: [...]”

c) pregătirea, experiența și integritatea profesională ale membrilor consiliului de administrație/consiliului de supraveghere, ale directorilor/membrilor directoratului, ale auditorilor interni și ale personalului compartimentului de control intern sunt conforme cu cerințele impuse de reglementările A.S.F.; [...]

(7) S.A.I. are obligația să respecte condițiile de autorizare, cerințele prudențiale și de adecvare a capitalului, stabilite prin prezenta ordonanță de urgență și prin reglementările A.S.F., pe toată durata desfășurării activității și va notifica sau va supune în prealabil autorizării, după caz, orice modificare în modul ei de organizare și funcționare, în conformitate cu prevederile reglementărilor A.S.F.”.

12. În susținerea neconstituționalității acestor dispoziții legale sunt invocate prevederile constituționale ale art. 1 alin. (5) — *Principiile supremației Constituției și legalității*, ale art. 21 — *Accesul liber la justiție* [în componenta privind dreptul la un proces echitabil], ale art. 45 — *Libertatea economică* și ale art. 53 — *Restrângerea exercițiului unor drepturi sau al unor libertăți*.

13. Examinând excepția de neconstituționalitate, Curtea constată că Ordonanța de urgență a Guvernului nr. 32/2012 reglementează înființarea și funcționarea organismelor de plasament colectiv în valori mobiliare și a societăților de administrare a investițiilor, iar Autoritatea de Supraveghere Financiară este autoritatea competentă care aplică prevederile acestei ordonanțe de urgență, prin exercitarea competențelor și prerogativelor stabilite prin Ordonanța de urgență a Guvernului nr. 93/2012 privind înființarea, organizarea și funcționarea Autorității de Supraveghere Financiară, aprobată prin Legea nr. 113/2013. Potrivit art. 1 alin. (2) din Ordonanța de urgență a Guvernului nr. 93/2012, Autoritatea de Supraveghere Financiară s-a înființat ca autoritate administrativă autonomă, de specialitate, cu personalitate juridică, independentă, autofinanțată, și își exercită atribuțiile potrivit prevederilor acestui act normativ, prin preluarea și reorganizarea tuturor atribuțiilor și prerogativelor Comisiei Naționale a Valorilor Mobiliare (C.N.V.M.), Comisiei de Supraveghere a Asigurărilor (C.S.A.) și Comisiei de Supraveghere a Sistemului de Pensii Private (C.S.S.P.P.). De asemenea, potrivit art. 2 din Ordonanța de urgență a Guvernului nr. 93/2012, Autoritatea de Supraveghere Financiară exercită atribuții de autorizare, reglementare, supraveghere și control, fiind autoritatea competentă la nivel național pentru aplicarea și urmărirea respectării actelor normative de directă aplicabilitate emise la nivelul Uniunii Europene, în domeniile prevăzute de acest act normativ, precum și pentru transpunerea și implementarea în legislația națională a acelor prevederi emise la nivelul Consiliului Uniunii Europene, Parlamentului Uniunii Europene, Comisiei Europene, precum și al altor autorități europene.

14. Astfel cum reiese din preambulul Ordonanței de urgență a Guvernului nr. 32/2012, adoptarea acestui act normativ a fost impusă de transpunerea în legislația națională a prevederilor Directivei 2009/65/CE a Parlamentului European și a Consiliului din 13 iulie 2009 de coordonare a actelor cu putere de lege și a actelor administrative privind organismele de plasament colectiv în valori mobiliare, ale Directivei 2010/43/UE a Comisiei din 1 iulie 2010 de punere în aplicare a Directivei 2009/65/CE a Parlamentului European și a Consiliului în ceea ce privește

cerințele organizatorice, conflictele de interese, regulile de conduită, administrarea riscului și conținutul acordului dintre depozitar și societatea de administrare și ale Directivei 2010/44/UE a Comisiei din 1 iulie 2010 de punere în aplicare a Directivei 2009/65/CE a Parlamentului European și a Consiliului în ceea ce privește anumite dispoziții referitoare la fuziunea fondurilor, structurile de tip „master/feeder” și procedura de notificare.

15. În ceea ce privește piața valorilor mobiliare, din analiza cadrului legislativ în materie reiese că aceasta reprezintă o piață organizată în cadrul căreia se emit și se tranzacționează produse cu specific deosebit, respectiv valorile mobiliare, care sunt instrumente financiare negociabile ce se adresează publicului investitor, destinate mobilizării economiilor bănești și disponibilităților financiare prin intermediul investițiilor în instrumente financiare, în condiții de protecție a investitorilor. Pentru a se oferi fiecărui investitor posibilitatea evaluării riscului investițional, emisiunile și tranzacțiile de valori mobiliare se desfășoară pe o piață organizată, respectiv reglementată, sub o strictă supraveghere exercitată de autoritatea de reglementare și control, și anume Autoritatea de Supraveghere Financiară, în condiții de protecție a investitorilor.

16. Societatea de administrare a investițiilor, persoană juridică română, este constituită sub forma unei societăți pe acțiuni, emitentă de acțiuni nominative, conform Legii societăților nr. 31/1990, și funcționează numai în baza autorizației Autorității de Supraveghere Financiară, având ca obiect de activitate administrarea organismelor de plasament colectiv în valori mobiliare (*O.P.C.V.M.*) stabilite în România sau în alt stat membru. Pentru ca o societate de administrare a investițiilor să funcționeze trebuie să îndeplinească anumite condiții de autorizare (ce poate fi suspendată și retrasă) care sunt prevăzute la art. 9 din Ordonanța de urgență a Guvernului nr. 32/2012, din care face parte și soluția legislativă criticată în prezenta cauză.

17. Astfel, potrivit art. 9 din Ordonanța de urgență a Guvernului nr. 32/2012, societatea de administrare a investițiilor poate fi autorizată de Autoritatea de Supraveghere Financiară în situația în care îndeplinește cumulativ *cel puțin* următoarele condiții: „a) societatea este constituită ca o societate comercială pe acțiuni și include în numele societății sintagma «societate de administrare a investițiilor» sau abrevierea S.A.I.; b) sediul social și sediul central, după caz, reprezentând sediul principal de desfășurare a activității societății de administrare a investițiilor, sunt situate în România; c) *pregătirea, experiența și integritatea profesională ale membrilor consiliului de administrație/consiliului de supraveghere, ale directorilor/membrilor directoratului, ale auditorilor interni și ale personalului compartimentului de control intern sunt conforme cu cerințele impuse de reglementările Autoritatea de Supraveghere Financiară*; d) acționarii care dețin cel puțin o participație calificată în cadrul societății de administrare a investițiilor respectă criteriile stabilite prin reglementările Autorității de Supraveghere Financiară privind regulile de procedură și criteriile aplicabile evaluării prudentiale a achizițiilor și majorărilor participațiilor la o societate de servicii de investiții financiare; e) face dovada existenței capitalului inițial, subscris și integral vărsat în numerar, stabilit de prezenta ordonanță de urgență; f) cererea de autorizare este însoțită de un plan de afaceri, care prezintă cel puțin structura organizatorică a societății; g) are încheiat un contract cu un auditor financiar, membru al Camerei Auditorilor Financieri din România, și care îndeplinește criteriile comune stabilite de Autoritatea de Supraveghere Financiară și Camera Auditorilor Financieri din România”. În cazul în care societatea de administrare a investițiilor se află în legături strânse cu alte persoane fizice sau juridice, Autoritatea de Supraveghere Financiară este în drept să acorde autorizația numai în situația

în care aceste legături nu împiedică exercitarea atribuțiilor sale de supraveghere. Autoritatea de Supraveghere Financiară nu va acorda autorizația, în situația în care cadrul legal sau prevederile administrative ale unei țări terțe, care guvernează una ori mai multe persoane fizice sau juridice cu care societatea de administrare a investițiilor are legături strânse, împiedică exercitarea atribuțiilor sale de supraveghere. Acordarea autorizației poate fi refuzată în cazul în care, deși sunt îndeplinite condițiile menționate la alin. (1) al art. 9 din Ordonanța de urgență a Guvernului nr. 32/2012, se consideră în mod fără echivoc că administrarea prudentială nu poate fi asigurată.

18. Din evaluarea acestor norme, Curtea observă că dispozițiile art. 9 lit. c) din Ordonanța de urgență a Guvernului nr. 32/2012 reprezintă o reglementare cu caracter de principiu, ce cuprinde o obligație minimală („*cel puțin*”), cumulativă, pentru ca o societate de administrare a investițiilor să poată fi autorizată. Aceste reglementări au scopul de a oferi repere cu caracter general de natură să ajute destinatarul normei în operațiunea de interpretare și aplicare a dispozițiilor ce reglementează activitatea acestor societăți, în concordanță cu specificul acestora.

19. Cu privire la sfera de cuprindere a unor situații ipotetice într-o lege, Curtea Europeană a Drepturilor Omului s-a pronunțat în mod constant, statuând că, din cauza principiului generalității legilor, conținutul acestora nu poate prezenta o precizie absolută. Una dintre tehnicile-tip de reglementare constă în recurgerea mai degrabă la categorii generale decât la liste exhaustive. De asemenea, numeroase legi se folosesc de eficacitatea formulelor mai mult sau mai puțin vagi pentru a evita o rigiditate excesivă și a se putea adapta la schimbările de situație (de exemplu, Hotărârea din 15 noiembrie 1996, pronunțată în Cauza *Cantoni împotriva Franței*, paragraful 31).

20. Față de această împrejurare, cu privire la exigențele de calitate a legii, Curtea Constituțională, prin Decizia nr. 213 din 9 mai 2013, publicată în Monitorul Oficial al României, Partea I, nr. 496 din 7 august 2013, spre exemplu, a reținut, în acord și cu jurisprudența Curții Europene a Drepturilor Omului, că o normă este previzibilă numai atunci când este redactată cu suficientă precizie, în așa fel încât să permită oricărei persoane — care, la nevoie, poate apela la consultanță de specialitate — să își corecteze conduita (Hotărârea din 29 martie 2000, pronunțată în Cauza *Rotaru împotriva României*, paragraful 55). Prin Hotărârea Curții Europene a Drepturilor Omului din 24 mai 2007, pronunțată în Cauza *Dragotoniu și Militaru-Pidhorni împotriva României*, paragraful 35, s-a statuat că semnificația noțiunii de „previzibilitate” depinde într-o mare măsură de conținutul textului despre care este vorba, de domeniul pe care îl acoperă, precum și de numărul și calitatea destinatarilor săi. Previzibilitatea legii nu se opune ideii ca persoana în cauză să fie determinată să recurgă la îndrumări clare pentru a putea evalua, într-o măsură rezonabilă în circumstanțele cauzei, consecințele ce ar putea rezulta dintr-o anumită faptă. La fel se întâmplă și cu profesioniștii, obișnuiți să dea dovadă de o mare prudență în exercitarea activității lor. Astfel, se poate aștepta ca aceștia să acorde o atenție specială evaluării riscurilor pe care aceasta le prezintă. Or, raportat la aceste considerente, Curtea observă că, în ceea ce privește personalul societăților de administrare a investițiilor, membrii consiliului de administrație/consiliului de supraveghere, directorii/membrii directoratului, auditorii interni și personalul compartimentului de control intern au pregătire și experiență în domeniu, activitatea acestora circumscriindu-se noțiunii de profesioniști.

21. În ceea ce privește integritatea, Curtea reține că, în general, se referă la ansamblul calităților pe care o persoană le deține, onestitate, cinste, probitate, bună reputație, respectiv corectitudine în conduita sa, și poate fi circumscrisă unui sistem

de valori și principii generale, la care se pot adăuga unele specifice anumitor categorii profesionale. Astfel, mai multe acte normative prevăd printre cerințele generale pentru a ocupa o funcție și îndeplinirea celei privind *integritatea profesională*, spre exemplu, pe lângă actul normativ din care fac parte prevederile criticate, pot fi menționate: Ordonanța de urgență a Guvernului nr. 75/1999 privind activitatea de audit financiar, Ordonanța de urgență a Guvernului nr. 100/2018 pentru reglementarea unor măsuri privind cadrul general aplicabil fondurilor suverane de dezvoltare și investiții etc.

22. În acest context, Curtea observă că referitor la *integritatea profesională* a persoanelor evaluate în contextul criticat, în aplicarea prevederilor Ordonanței de urgență a Guvernului nr. 32/2012, a fost adoptat Regulamentul nr. 14/2015 privind evaluarea și aprobarea membrilor structurii de conducere și a persoanelor care dețin funcții-cheie în cadrul entităților reglementate de Autoritatea de Supraveghere Financiară, publicat în Monitorul Oficial al României, Partea I, nr. 975 din 29 decembrie 2015, în prezent abrogat, care la art. 7 prevede că persoana evaluată respectă cerințele privind buna reputație și integritatea dacă nu există motive obiective și demonstrabile care determină îndoiele rezonabile în acest sens, pentru ultimii 10 ani de activitate, iar reputația și integritatea persoanei evaluate sunt puse la îndoială în situația în care există informații cu privire la existența uneia dintre situațiile prevăzute în cuprinsul acestui articol al regulamentului. Astfel de situații constau în: a) condamnarea sau urmărirea penală în cazuri referitoare la: (i) infracțiuni prevăzute de legislația financiar-bancară, inclusiv infracțiuni prevăzute de legislația referitoare la spălarea banilor și finanțarea terorismului; (ii) infracțiuni contra patrimoniului sau alte infracțiuni specifice domeniului economic/financiar; (iii) infracțiuni prevăzute de legislația fiscală; (iv) alte infracțiuni prevăzute de legislația privind societățile, falimentul, insolvența, precum și de cea privind protecția consumatorului; b) investigații sau anchete administrative relevante anterioare sau în curs de desfășurare, acțiuni de punere în aplicare a legii sau impunerea unor sancțiuni administrative pentru nerespectarea dispozițiilor aplicabile activităților reglementate de legislația financiar-bancară; c) anchete relevante anterioare sau în curs de desfășurare, acțiuni de punere în aplicare a legii din partea altor organisme de reglementare sau profesionale; d) comportament profesional care determină îndoiele rezonabile referitoare la capacitatea persoanei de a exercita atribuțiile corespunzătoare funcției, pentru a asigura administrarea corectă și prudentă a entității reglementate. În aplicarea celei din urmă situații sunt relevante următoarele aspecte: persoana evaluată nu a dovedit transparență, deschidere și cooperare în relațiile sale cu autoritățile de reglementare; respingerea, respectiv revocarea, retragerea unei aprobări, apartenențe sau licențe pentru practicarea unei activități sau profesii ori excluderea sau interdicția de a mai desfășura activități într-un domeniu de către o autoritate de reglementare; rezultatele financiare ale entităților deținute sau conduse de persoana supusă evaluării sau în cadrul căreia persoana respectivă a avut o participație majoritară, luându-se în special în considerare procedurile de reorganizare, faliment și lichidare nevoluntară și, dacă este cazul, în ce mod persoana respectivă a contribuit la situația care a condus la aceste proceduri; declarația de faliment personal, dacă este cazul; indicii rezonabile că persoana evaluată este afiliată unui anumit grup de interese sau unor influențe externe entității, fapt care a afectat în activitatea sa profesională anterioară, afectează sau ar putea afecta corectitudinea, independența sau imparțialitatea deciziilor.

23. În prezent, este în vigoare Regulamentul nr. 1/2019 privind evaluarea și aprobarea membrilor structurii de conducere

și a persoanelor care dețin funcții-cheie în cadrul entităților reglementate de Autoritatea de Supraveghere Financiară, publicat în Monitorul Oficial al României, Partea I, nr. 107 din 12 februarie 2019 (cu modificările și completările ulterioare aduse prin Regulamentul nr. 20/2021, publicat în Monitorul Oficial al României, Partea I, nr. 54 din 18 ianuarie 2022, care la art. 12 prevede „*cerințe generale*”, iar la art. 13 menționează „*criterii pentru evaluarea reputației, onestității și integrității*” persoanei evaluate.

24. În lumina acestor precizări, Curtea reține că prevederile art. 9 alin. (1) lit. c) și alin. (7) din Ordonanța de urgență a Guvernului nr. 32/2012 îndeplinesc cerințele de claritate, precizie și predictibilitate, astfel cum acestea au fost conturate prin jurisprudența Curții Constituționale mai sus redată, și nu contravin dispozițiilor art. 1 alin. (5) din Constituție, mai ales că acestea nu trebuie interpretate în mod singular, ci prin raportare la întregul cadru legislativ relevant în materie, cu precădere la piața de capital.

25. Cu privire la pretinsa încălcare a prevederilor art. 21 din Constituție, în componenta privind dreptul la un proces echitabil, Curtea constată că aceasta este neîntemeiată, întrucât, potrivit art. 189 din Ordonanța de urgență a Guvernului nr. 32/2012, în cazul respingerii unei cereri de autorizare, Autoritatea de Supraveghere Financiară emite o decizie motivată, care poate fi contestată în termen de maximum 30 de zile de la data comunicării ei, iar orice decizie a Autorității de Supraveghere Financiară prin care se vatămă drepturile unei persoane fizice sau juridice, recunoscute de această ordonanță de urgență, ori refuzul nejustificat al Autorității de Supraveghere Financiară de a-i rezolva cererea referitoare la un drept recunoscut de această ordonanță de urgență pot fi atacate în contencios administrativ la instanța competentă.

26. În ceea ce privește critica raportată la art. 45 din Constituție, în jurisprudența Curții Constituționale s-a reținut că, potrivit acestui articol din Legea fundamentală, este garantată exercitarea în condițiile legii a accesului liber al persoanelor la o activitate economică. Accesul liber la o activitate economică nu exclude, ci, dimpotrivă, implică stabilirea unor limite de exercitare a libertății economice, statul având obligația să impună reguli de disciplină economică, iar legiuitorul având competența să stabilească sancțiunile corespunzătoare pentru nerespectarea acestora (Decizia nr. 362 din 25 martie 2010, publicată în Monitorul Oficial al României, Partea I, nr. 328 din 18 mai 2010). Mai mult, Curtea a învederat că principiul libertății economice nu este un drept absolut al persoanei, ci este condiționat de respectarea limitelor stabilite de lege, limite ce urmăresc asigurarea unei anumite discipline economice ori protejarea unor interese generale, precum și asigurarea respectării drepturilor și intereselor legitime ale tuturor (a se vedea, în acest sens, Decizia nr. 162 din 8 februarie 2011, publicată în Monitorul Oficial al României, Partea I, nr. 272 din 19 aprilie 2011).

27. Prin urmare, legiuitorul are competența de a stabili conținutul și limitele libertății economice, în condițiile în care vizează un scop legitim și există un raport de proporționalitate între mijloacele folosite de legiuitor și scopul urmărit de acesta (a se vedea, în acest sens, Decizia nr. 462 din 17 septembrie 2014, publicată în Monitorul Oficial al României, Partea I, nr. 775 din 24 octombrie 2014, paragraful 25, și Decizia nr. 176 din 24 martie 2005, publicată în Monitorul Oficial al României, Partea I, nr. 356 din 27 aprilie 2005).

28. În acest context, Curtea are în vedere jurisprudența sa cu privire la aplicarea drepturilor și libertăților fundamentale prin care a reținut că acestea se aplică și persoanelor juridice, în măsura în care prin intermediul acestora cetățenii își exercită un drept constituțional, iar exigențele unor drepturi sau libertăți

fundamentale, spre exemplu accesul liber la justiție, libertatea individuală, dreptul de proprietate privată ori libertatea economică, se aplică și în privința persoanelor juridice. În consecință, exigențele și garanțiile rezultate din drepturile și libertățile fundamentale reglementate prin Constituție sunt aplicabile și în privința persoanelor juridice, în măsura în care conținutul lor normativ este compatibil cu natura, specificul și particularitățile care caracterizează regimul juridic al persoanei juridice (în acest sens, a se vedea, spre exemplu, Decizia nr. 485 din 23 iunie 2015, publicată în Monitorul Oficial al României, Partea I, nr. 539 din 20 iulie 2015, paragrafele 27 și 28, Decizia nr. 498 din 10 mai 2012, publicată în Monitorul Oficial al României, Partea I, nr. 428 din 28 iunie 2012, și Decizia nr. 35 din 2 aprilie 1996, publicată în Monitorul Oficial al României, Partea I, nr. 75 din 11 aprilie 1996).

29. Aplicând considerentele de principiu mai sus enunțate la normele criticate, Curtea observă că, în contextul dat, libertatea economică trebuie privită în coroborare cu art. 135 alin. (2) din Constituție. Potrivit Ordonanței de urgență a Guvernului nr. 32/2012, societățile de administrare a investițiilor au ca obiect de activitate administrarea organismelor de plasament colectiv în valori mobiliare, stabilite în România sau în alt stat membru, și funcționează numai în baza autorizației Autorității de Supraveghere Financiară. Societatea de administrare a investițiilor are obligația să respecte condițiile de autorizare, cerințele prudențiale și de adecvare a capitalului, stabilite prin această ordonanță de urgență și prin reglementările Autorității de Supraveghere Financiară, pe toată durata desfășurării activității, și va notifica sau va supune în prealabil autorizării, după caz, orice modificare în modul ei de organizare și funcționare, în conformitate cu prevederile reglementărilor Autorității de Supraveghere Financiară. De asemenea, acestea vor respecta în orice moment, pe parcursul desfășurării activității lor, regulile prudențiale stabilite de Autoritatea de Supraveghere Financiară cu privire la administrarea organismelor de plasament colectiv în valori mobiliare și vor trebui să stabilească, să implementeze și să mențină politici și proceduri adecvate care să identifice orice risc de nerespectare a obligațiilor lor,

precum și riscurile asociate și să adopte măsuri și proceduri adecvate pentru minimizarea riscurilor respective și pentru a permite Autorității de Supraveghere Financiară să își exercite efectiv prerogativele conferite prin ordonanța de urgență precitată. În exercitarea atribuțiilor sale, aceasta desfășoară o activitate menită să asigure protejarea investitorilor și a sistemului financiar în ansamblul său, ceea ce reprezintă o concretizare a prevederilor art. 135 alin. (2) lit. a) și b) din Constituție, potrivit cărora statul trebuie să asigure libertatea comerțului, protecția concurenței loiale, crearea cadrului favorabil pentru valorificarea tuturor factorilor de producție, precum și protejarea intereselor naționale în activitatea economică, financiară și valutară.

30. Curtea reține că instituirea unor condiții privitoare la autorizarea societăților de administrare a investițiilor ce trebuie îndeplinite de către aceste societăți și, în ceea ce privește integritatea profesională, de către membrii consiliului de administrație/consiliului de supraveghere, directorii/membrii directoratului, auditorii interni și personalul compartimentului de control intern nu constituie, în realitate, o restrângere a exercițiului unor drepturi sau libertăți, ci o garanție de natură să confere atât rigoare cerințelor organizatorice, regulilor de conduită, administrării riscului prevăzut de Ordonanța de urgență a Guvernului nr. 32/2012 și de legislația în materie, precum și o autoritate morală de necontestat persoanelor care îndeplinesc funcțiile respective, cât și protejarea interesului general.

31. Față de această împrejurare, în ceea ce privește dispozițiile art. 53 din Legea fundamentală, Curtea observă că acestea nu au incidență în cauză, nefiind aplicabilă ipoteza prevăzută de normele constituționale invocate, deoarece prevederile criticate nu reglementează cu privire la restrângerea exercițiului vreunui drept sau al vreunei libertăți fundamentale (Decizia nr. 267 din 4 iunie 2020, publicată în Monitorul Oficial al României, Partea I, nr. 774 din 25 august 2020) în sensul prevăzut de textul constituțional.

32. Pentru considerentele expuse, în temeiul art. 146 lit. d) și al art. 147 alin. (4) din Constituție, precum și al art. 1—3, al art. 11 alin. (1) lit. A.d) și al art. 29 din Legea nr. 47/1992, cu unanimitate de voturi,

CURTEA CONSTITUȚIONALĂ

În numele legii

DECIDE:

Respinge, ca neîntemeiată, excepția de neconstituționalitate ridicată de Societatea S.A.I. Swiss Capital Asset Management — S.A. din București și de Olimpiu-Ionel Blăjuț în Dosarul nr. 6.262/2/2017 al Curții de Apel București — Secția a VIII-a contencios administrativ și fiscal și constată că dispozițiile art. 9 alin. (1) lit. c) și alin. (7) din Ordonanța de urgență a Guvernului nr. 32/2012 privind organismele de plasament colectiv în valori mobiliare și societățile de administrare a investițiilor, precum și pentru modificarea și completarea Legii nr. 297/2004 privind piața de capital sunt constituționale în raport cu criticile formulate.

Definitivă și general obligatorie.

Decizia se comunică Curții de Apel București — Secția a VIII-a contencios administrativ și fiscal și se publică în Monitorul Oficial al României, Partea I.

Pronunțată în ședința din data de 27 ianuarie 2022.

PREȘEDINTE,

prof. univ. dr. **MONA-MARIA PIVNICERU**

Magistrat-asistent,
Ionița Cochintu

HOTĂRĂRI ALE GUVERNULUI ROMÂNIEI

GUVERNUL ROMÂNIEI

HOTĂRĂRE

pentru modificarea și completarea Hotărârii Guvernului nr. 371/2021 privind organizarea și funcționarea Ministerului Cercetării, Inovării și Digitalizării

Având în vedere prevederile art. 6 alin. (5) din Ordonanța de urgență a Guvernului nr. 124/2021 privind stabilirea cadrului instituțional și financiar pentru gestionarea fondurilor europene alocate României prin Mecanismul de redresare și reziliență, precum și pentru modificarea și completarea Ordonanței de urgență a Guvernului nr. 155/2020 privind unele măsuri pentru elaborarea Planului național de redresare și reziliență necesar României pentru accesarea de fonduri externe rambursabile și nerambursabile în cadrul Mecanismului de redresare și reziliență,

în temeiul art. 108 din Constituția României, republicată,

Guvernul României adoptă prezenta hotărâre.

Art. I. — Hotărârea Guvernului nr. 371/2021 privind organizarea și funcționarea Ministerului Cercetării, Inovării și Digitalizării, publicată în Monitorul Oficial al României, Partea I, nr. 333 din 1 aprilie 2021, cu modificările ulterioare, se modifică și se completează după cum urmează:

1. La articolul 5 alineatul (2), după litera k) se introduce o nouă literă, litera l), cu următorul cuprins:

„l) coordonează implementarea reformelor și investițiilor din cadrul Planului național de redresare și reziliență al României, denumit în continuare *PNRR al României*, pentru accesarea de fonduri externe rambursabile și nerambursabile în cadrul Mecanismului de redresare și reziliență în domeniul său de competență, corespunzătoare componentei 7 — Transformare digitală și componentei 9 — Suport pentru sectorul privat, cercetare, dezvoltare și inovare.”

2. La articolul 6, după alineatul (6) se introduce un nou alineat, alineatul (6¹), cu următorul cuprins:

„(6¹) În calitatea sa de coordonator al implementării reformelor și investițiilor din cadrul PNRR al României, Ministerul Cercetării, Inovării și Digitalizării are în domeniile proprii de competență, corespunzătoare componentei 7 — Transformare digitală și componentei 9 — Suport pentru sectorul privat, cercetare, dezvoltare și inovare, atribuțiile principale prevăzute la art. 6 din Ordonanța de urgență a Guvernului nr. 124/2021 privind stabilirea cadrului instituțional și financiar pentru gestionarea fondurilor europene alocate României prin Mecanismul de redresare și reziliență, precum și pentru modificarea și completarea Ordonanței de urgență a Guvernului nr. 155/2020 privind unele măsuri pentru elaborarea Planului național de redresare și reziliență necesar României pentru accesarea de fonduri externe rambursabile și nerambursabile în cadrul Mecanismului de redresare și reziliență.”

3. La articolul 7, alineatul (3) se modifică și va avea următorul cuprins:

„(3) În cadrul structurilor organizatorice de la nivelul Ministerului Cercetării, Inovării și Digitalizării, prin ordin al ministrului cercetării, inovării și digitalizării, se pot organiza direcții, servicii, birouri și se poate stabili numărul de posturi aferente, cu încadrarea în numărul maxim de posturi aprobat pentru minister. Prin ordin al ministrului cercetării, inovării și digitalizării se aprobă Regulamentul de organizare și funcționare al Ministerului Cercetării, Inovării și Digitalizării, statul de funcții, statul de personal, Regulamentul de ordine interioară, precum și componența și Regulamentul de organizare și funcționare al Colegiului ministerului. Ministerul Cercetării, Inovării și Digitalizării poate constitui, în condițiile legii, colective temporare de lucru și alte asemenea structuri organizatorice, necesare pentru realizarea activității.”

4. La articolul 13, alineatul (1) se modifică și va avea următorul cuprins:

„Art. 13. — (1) În cadrul Ministerului Cercetării, Inovării și Digitalizării își desfășoară activitatea 4 secretari de stat și 3 subsecretari de stat, numiți și eliberați din funcție prin decizie a prim-ministrului.”

5. La articolul 16, alineatul (1) se modifică și va avea următorul cuprins:

„Art. 16. — (1) Numărul total de posturi pentru Ministerul Cercetării, Inovării și Digitalizării este 358, exclusiv demnitarii și posturile aferente cabinetelor acestora.”

6. Anexa nr. 1 se modifică și se înlocuiește cu anexa la prezenta hotărâre.

Art. II. — De la data intrării în vigoare a prezentei hotărâri și până la sfârșitul anului 2022 se va face încadrarea personalului în numărul maxim de posturi aprobat și în noua structură organizatorică, cu respectarea condițiilor prevăzute de Ordonanța de urgență a Guvernului nr. 57/2019 privind Codul administrativ, cu modificările și completările ulterioare, pentru fiecare categorie de personal.

PRIM-MINISTRU
NICOLAE-IONEL CIUCĂ

Contrasemnează:

Ministrul cercetării, inovării și digitalizării,

Marcel-Ioan Bolos

p. Ministrul investițiilor și proiectelor europene, interimar,

Dan Dumitrescu,

secretar de stat

Ministrul muncii și solidarității sociale,

Marius-Constantin Budăi

Ministrul finanțelor,

Adrian Căciu

Ministrul afacerilor externe,

Bogdan Lucian Aurescu

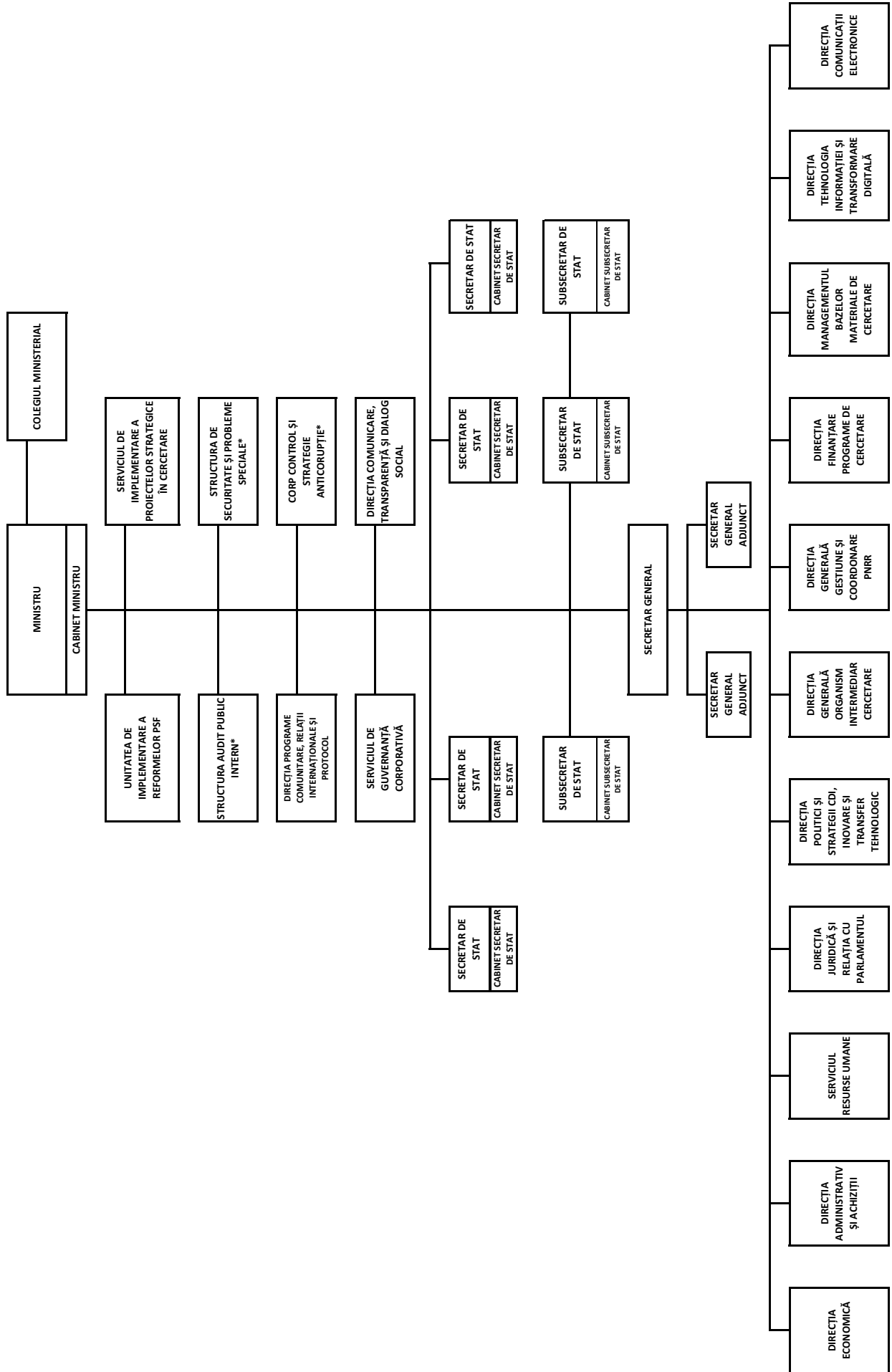
**STRUCTURA ORGANIZATORICĂ
a Ministerului Cercetării, Inovării și Digitalizării**Numărul maxim de posturi = 358 (exclusiv demnitatea și posturile
afiliate cabinetelor acestora)

* Se organizează prin ordin de ministru la nivel de birou/serviciu.

1 Anexa este reprodusă în facsimil.

DECIZII ALE PRIM-MINISTRULUI
GUVERNUL ROMÂNIEI
PRIM-MINISTRUL

DECIZIE
privind încetarea calității de consilier onorific
al prim-ministrului acordate domnului Sebastian-Ioan Burduja

În temeiul art. 29 din Ordonanța de urgență a Guvernului nr. 57/2019 privind Codul administrativ, cu modificările și completările ulterioare,

prim-ministrul emite prezenta decizie.

Articol unic. — La data intrării în vigoare a prezentei decizii încetează calitatea de consilier onorific al prim-ministrului acordată domnului Sebastian-Ioan Burduja.

PRIM-MINISTRU
NICOLAE-IONEL CIUCĂ

Contrasemnează:
Secretarul general al Guvernului,
Marian Neacșu

București, 2 mai 2022.
Nr. 297.

ACTE ALE ORGANELOR DE SPECIALITATE
ALE ADMINISTRAȚIEI PUBLICE CENTRALE

MINISTERUL EDUCAȚIEI

ORDIN

pentru aprobarea nominalizării Unității Executive pentru Finanțarea Învățământului Superior,
a Cercetării, Dezvoltării și Inovării ca instituție responsabilă cu accesarea serviciilor
Ministerului Finanțelor prin sistemul informatic propriu PatrimVen

În conformitate cu prevederile art. 216 alin. (2) lit. e), h) și i) și ale art. 220 alin. (1) și (2) din Legea educației naționale nr. 1/2011, cu modificările și completările ulterioare,

având în vedere Hotărârea Guvernului nr. 1.589/2002 privind aprobarea înființării pe lângă Ministerul Educației și unitățile din subordinea sa a unor activități finanțate integral din venituri proprii, cu modificările ulterioare,

având în vedere Ordinul ministrului educației naționale nr. 3.714/2018 privind aprobarea Regulamentului de organizare, funcționare și operaționalizare a Registrului Matricol Unic al Universităților din România, cu modificările și completările ulterioare,

având în vedere Ordinul ministrului educației nr. 4.504/2021*) privind nominalizarea Unității Executive pentru Finanțarea Învățământului Superior, a Cercetării, Dezvoltării și Inovării ca instituție responsabilă cu pilotarea sistemului de monitorizare a angajabilității absolvenților de învățământ superior,

având în vedere Ordinul ministrului educației nr. 5.241/2021*) privind nominalizarea Unității Executive pentru Finanțarea Învățământului Superior, a Cercetării, Dezvoltării și Inovării ca Punct național de referință privind monitorizarea parcursului profesional al absolvenților și organism desemnat pentru realizarea sondajului pilot Eurograduate 2022,

având în vedere Recomandarea Consiliului din 20 noiembrie 2017 privind monitorizarea parcursului profesional al absolvenților (2017/C 423/01),

în temeiul prevederilor art. 5 lit. q) și ale art. 13 alin. (3) din Hotărârea Guvernului nr. 369/2021 privind organizarea și funcționarea Ministerului Educației, cu modificările și completările ulterioare,

ministrul educației emite prezentul ordin.

Art. 1. — Se aprobă nominalizarea Unității Executive pentru Finanțarea Învățământului Superior, a Cercetării, Dezvoltării și Inovării (*UEFISCDI*) ca instituție responsabilă cu accesarea serviciilor Ministerului Finanțelor prin sistemul informatic propriu

PatrimVen în vederea obținerii de informații cu privire la veniturile și statutul ocupațional al absolvenților de învățământ superior.

Art. 2. — (1) În calitate de instituție responsabilă cu pilotarea sistemului de monitorizare a angajabilității absolvenților de

*) Ordinele ministrului educației nr. 4.504/2021 și nr. 5.241/2021 nu au fost publicate în Monitorul Oficial al României, Partea I.

învățământ superior, Unitatea Executivă pentru Finanțarea Învățământului Superior, a Cercetării, Dezvoltării și Inovării (UEFISCDI) semnează un protocol de colaborare în vederea obținerii dreptului de acces la sistemul informatic PatrimVen, pus la dispoziție, în condițiile legii, în mod gratuit de către Ministerul Finanțelor.

(2) Informațiile astfel obținute nu pot fi utilizate decât cu respectarea condițiilor prevăzute de Regulamentul (UE) 2016/679 al Parlamentului European și al Consiliului din 27 aprilie 2016 privind protecția persoanelor fizice în ceea ce privește prelucrarea datelor cu caracter personal și privind libera circulație a acestor date și de abrogare a Directivei 95/46/CE (Regulamentul general privind protecția datelor).

Art. 3. — Unitatea Executivă pentru Finanțarea Învățământului Superior, a Cercetării, Dezvoltării și Inovării

(UEFISCDI) va transmite Ministerului Educației, semestrial și ori de câte ori este nevoie, datele colectate ca urmare a accesării PatrimVen.

Art. 4. — Prin protocolul de colaborare cu Ministerul Finanțelor, respectiv Agenția Națională de Administrare Fiscală, după caz, va fi prevăzută înrolarea Unității Executive pentru Finanțarea Învățământului Superior, a Cercetării, Dezvoltării și Inovării (UEFISCDI) în vederea urmăririi traseului profesional al absolvenților.

Art. 5. — Direcția generală învățământ universitar și Unitatea Executivă pentru Finanțarea Învățământului Superior, a Cercetării, Dezvoltării și Inovării duc la îndeplinire prevederile prezentului ordin.

Art. 6. — Prezentul ordin se publică în Monitorul Oficial al României, Partea I.

p. Ministrul educației,
Gigel Paraschiv,
secretar de stat

București, 26 aprilie 2022.
Nr. 3.619.

ACTE ALE PARTIDELOR POLITICE PUBLICATE ÎN TEMEIUL LEGII NR. 334/2006 PRIVIND FINANȚAREA ACTIVITĂȚII PARTIDELOR POLITICE ȘI A CAMPANIILOR ELECTORALE

PARTIDUL NAȚIONAL DE CENTRU

Situația cuantumului total al cotizațiilor primite în anul 2021

Denumirea partidului politic: Partidul Național de Centru
Sediul partidului politic: București, str. Vorniceni nr. 30

Nr. crt.	Organizația/Filiala județeană	Cuquantumul total al cotizațiilor primite în luna ianuarie	Cuquantumul total al cotizațiilor primite în luna februarie	Cuquantumul total al cotizațiilor primite în luna martie	Cuquantumul total al cotizațiilor primite în luna aprilie	Cuquantumul total al cotizațiilor primite în luna mai	Cuquantumul total al cotizațiilor primite în luna iunie	Cuquantumul total al cotizațiilor primite în luna iulie	Cuquantumul total al cotizațiilor primite în luna august	Cuquantumul total al cotizațiilor primite în luna septembrie	Cuquantumul total al cotizațiilor primite în luna octombrie	Cuquantumul total al cotizațiilor primite în luna noiembrie	Cuquantumul total al cotizațiilor primite în luna decembrie
1	București	0	125	0	0	2.550	0	0	0	0	0	0	7.600

Cuquantumul total	10.275
Numele și prenumele reprezentantului legal	Vaduva Ioana
Semnătura	
Data întocmirii	28.04.2022

ABONAMENTE LA PUBLICAȚIILE OFICIALE PE SUPORT FIZIC

— Prețuri pentru anul 2022 —

Nr. crt.	Denumirea publicației	Valoare (TVA 5% inclus) — lei		
		12 luni	3 luni	1 lună
1.	Monitorul Oficial, Partea I	1.380	380	138
2.	Monitorul Oficial, Partea I, limba maghiară	1.640		150
3.	Monitorul Oficial, Partea a II-a	2.460		220
4.	Monitorul Oficial, Partea a III-a	470		50
5.	Monitorul Oficial, Partea a IV-a	1.880		170
6.	Monitorul Oficial, Partea a VI-a	1.750		160
7.	Monitorul Oficial, Partea a VII-a	600		55

NOTĂ:

Monitorul Oficial, Partea I bis, se multiplică și se achiziționează pe bază de comandă.

ABONAMENTE LA PRODUSELE ÎN FORMAT ELECTRONIC

— Prețuri pentru anul 2022 —

Produs	Abonamentul FLEXIBIL (Monitorul Oficial, Partea I + alte 3 părți ale Monitorului Oficial, la alegere)									
	Lunar					Anual				
	Online/ Monopost	Rețea 5	Rețea 25	Rețea 100	Rețea 300	Online/ Monopost	Rețea 5	Rețea 25	Rețea 100	Rețea 300
AutenticMO	60	150	380	910	2.000	550	1.380	3.450	8.280	18.220
ExpertMO	100	250	630	1.510	3.320	1.000	2.500	6.250	15.000	33.000

Produs	Abonamentul COMPLET (Monitorul Oficial, Partea I + toate celelalte părți ale Monitorului Oficial)									
	Lunar					Anual				
	Online/ Monopost	Rețea 5	Rețea 25	Rețea 100	Rețea 300	Online/ Monopost	Rețea 5	Rețea 25	Rețea 100	Rețea 300
AutenticMO	70	180	450	1.080	2.380	650	1.630	4.080	9.790	21.540
ExpertMO	120	300	750	1.800	3.960	1.200	3.000	7.500	18.000	39.600

Colecția Monitorul Oficial în format electronic, oricare dintre părțile acestuia	100 lei/an
----------------------------------------------------------------------------------	------------

Prețurile sunt exprimate în lei și conțin TVA.

Mai multe informații puteți găsi pe site-ul www.expert-monitor.ro, unde puteți aplica online comanda.

EDITOR: PARLAMENTUL ROMÂNIEI — CAMERA DEPUTAȚILOR



„Monitorul Oficial” R.A., Str. Parcului nr. 65, sectorul 1, București; 012329
 C.I.F. RO427282, IBAN: RO55RNCB0082006711100001 BCR
 și IBAN: RO12TREZ7005069XXX000531 DTCPMB (alocat numai persoanelor juridice bugetare)
 Tel. 021.318.51.29/150, fax 021.318.51.15, e-mail: marketing@ramo.ro, www.monitoruloficial.ro

Adresa Biroului pentru relații cu publicul este:

Str. Parcului nr. 65, intrarea A, sectorul 1, București; 012329.
 Tel. 021.401.00.73, e-mail: concursurifp@ramo.ro, convocariaga@ramo.ro
 Pentru publicări, încărcăți actele pe site, la: <https://www.monitoruloficial.ro/brp/>

